

OBI

ZT480-PST-BL

Manual de instalación
Inodoro



Por favor lea estas instrucciones cuidadosamente para su correcta instalación.
 La superficie de montaje debe estar limpia y nivelada antes de instalar el inodoro nuevo.
NOTA: Es posible que las imágenes no definan con exactitud el contorno de la loza y los componentes.

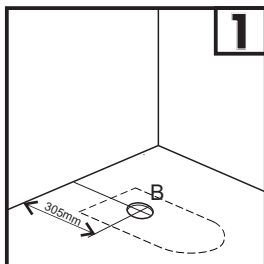

1 Limpie el área de instalación del inodoro y verifique que las distancias sean las correctas (305 mm del suelo al desagüe).

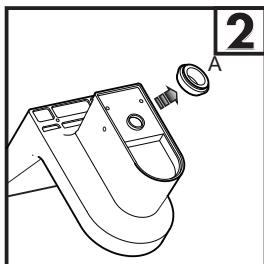

2 Voltrear el inodoro hacia abajo y colocar el aro de acople (A) en la salida de descarga del inodoro e introducirlo en caño de descarga al piso (B).

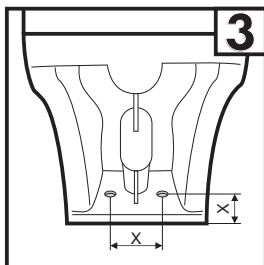

3 Medir la distancia entre ejes de los orificios y la profundidad de los mismos para la fijación al suelo.

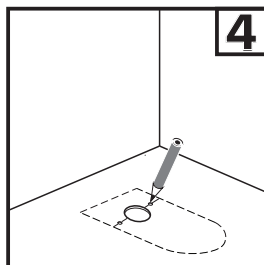

4 Marcar en el piso los orificios para las fijaciones del inodoro al piso usando de referencia las medidas tomada en el paso 3.

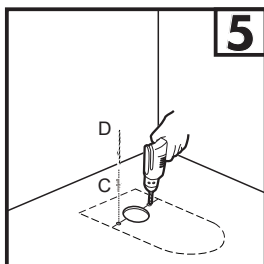

5 Perforar en las marcas realizadas y colocar los tarugos (C) y los pernos de fijación.

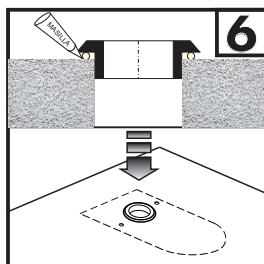

6 Colocar masilla plástica en el aro de acople y posicionar nuevamente el inodoro sobre el desagüe.

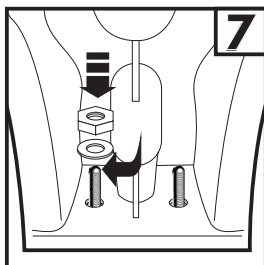

7 Ajustar las tuercas y fijar el inodoro al piso.
Precaución: no apriete demasiado las tuercas para evitar daños en la base

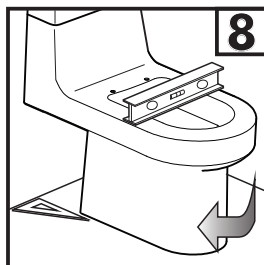

8 Verificar que el inodoro se encuentre perfectamente nivelado y alineado a la pared.



8 Sellar la unión entre el inodoro y el piso con un cordón de silicona. No utilizar cemento para fijar el inodoro, puede generar fisuras.

Instalación de tapa asiento

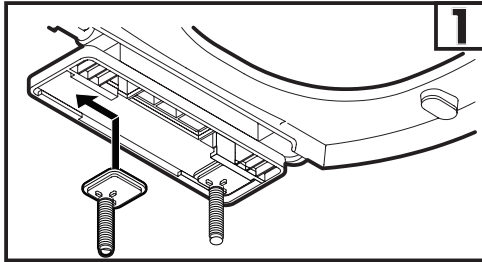

1 Colocar las fijaciones en la tapa asiento.

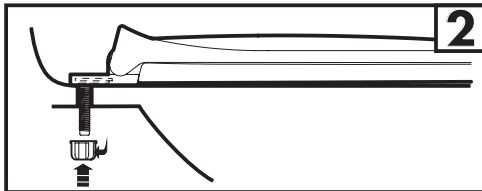

2 Colocar la tapa asiento en el inodoro y ajustar por la parte inferior las tuercas de fijación.

Instalación del sistema de descarga de agua

ADVERTENCIA: no use limpiadores dentro del tanque. Los productos que contienen cloro (hipoclorito de calcio) pueden dañar seriamente los accesorios del tanque. Esto puede provocar fugas y daños a la propiedad.

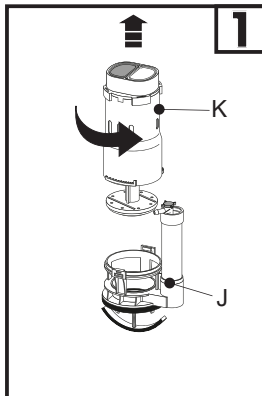

1 Retirar el soporte (J) de la válvula de descarga (K). Para extraerla aplique presión hacia abajo y gírela hasta que se desenganche.

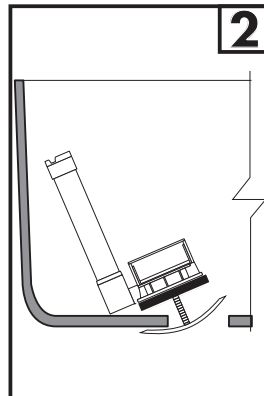

2 Introducir en el orificio de descarga, como lo muestra la figura.

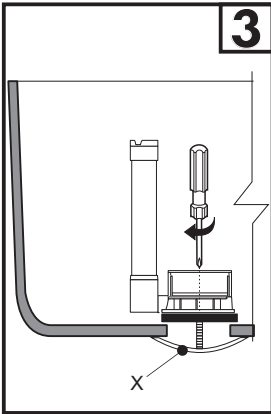

3 Ajustar el tornillo para fijar el anclaje (X) a la base del depósito.

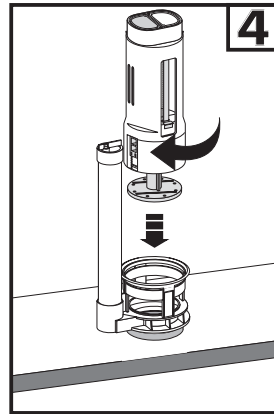

4 Ajustar nuevamente la válvula de descarga sobre el soporte aplicando presión hacia abajo y girándola hasta que se encañe.

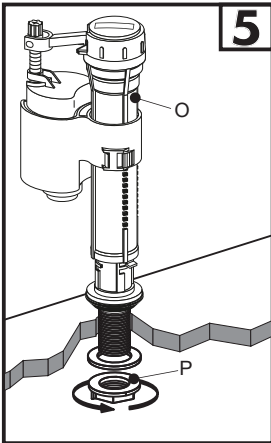

5 Colocar la válvula de llenado (O) en el orificio de entrada de agua del depósito y ajustar con la tuerca (P)

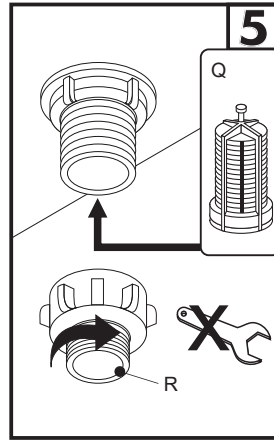

5 Colocar el filtro opcional (Q) dentro de la tubería de entrada de agua y a justar el adaptador para la conexión del flexible.

IMPORTANTE: El ajuste debe ser a mano. El sobre ajuste puede dañar la rosca.

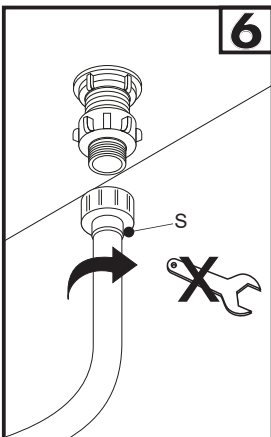

6 Conectar el flexible (S) de la llave angular a la válvula de llenado del depósito.

IMPORTANTE: El ajuste debe ser a mano. El sobre ajuste puede dañar la rosca.

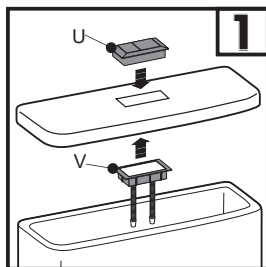

1 Colocar el botón (U) por la parte superior de la tapa y el suplemento del botón (V) por la parte inferior de la tapa.

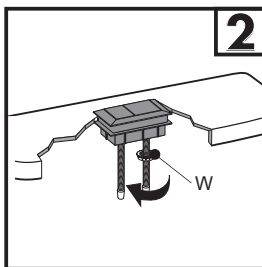

2 Fijar el conjunto pulsador con la tuerca de ajuste (W).

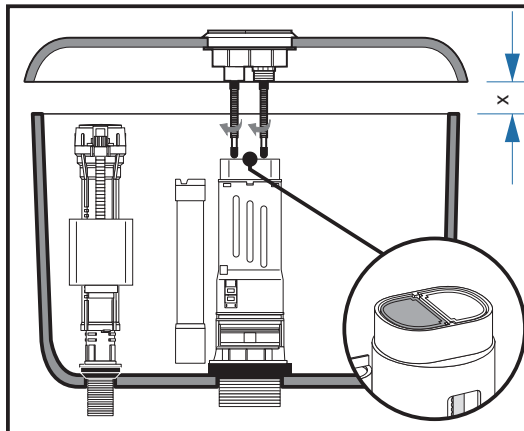

3

- ↓ Roscar los tornillos a la medida deseada.
- × Estos deben presionar los accionadores de la válvula de descarga.
- ↑ El botón de descarga parcial (para líquidos) debe estar alineado sobre el accionador azul en la torre de descarga del tanque. El botón de descarga total (para sólidos) debe estar alineado sobre el accionador blanco en la torre de descarga del tanque.

FV le brinda una gran variedad de repuestos con los que puede contar si llegara a tener un eventual problema. Ya sea por desgaste normal de alguna pieza o rotura de la misma. Para una larga vida útil de su sanitario, exija solo repuestos legítimos. El uso de repuestos de otro origen puede afectar el funcionamiento del producto e incluso dañarlo. En tal caso, la garantía del producto pierde automáticamente su validez. Solicítelos en nuestros comercios autorizados y, si tiene alguna duda comuníquese con nosotros:

**Argentina**

Bernardo de Irigoyen 1053 - B1604AFC
Florida - Pcia. de Buenos Aires - Argentina
Tel.: (54 11) 4730-5300
Fax: (54 11) 4730-5363

www.fvsa.com

export@fvsa.com
info.bolivia@fvsa.com
info.paraguay@fvsa.com

[@fvgriferia](https://twitter.com/fvgriferia)facebook.com/FVGRIFE RIA